

Fördersystem M

Bodenrührwerk

Das Bodenrührwerk ist je nach Anforderung in zwei verschiedenen Ausführungen erhältlich: Als Federkernrührwerk (Rührwerkdurchmesser von 2,5 bis 4,0 m) und als Flachstahlarmrührwerk (von 4,0 bis 5,5 m Rührwerkdurchmesser).

Realisierbar nur für

- Pelletbetrieb bis 300 kW
- Hackgutbetrieb bis 150 kW

Standardkanal

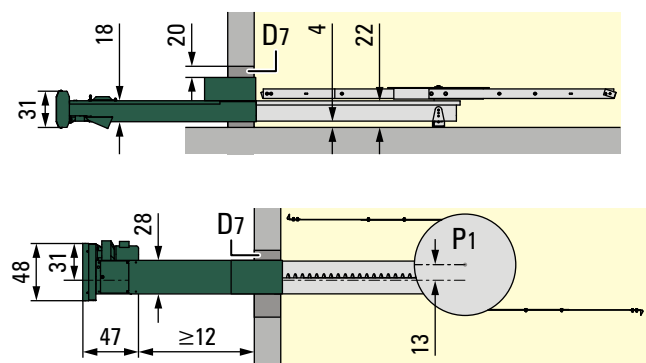

Kompatibel mit

- KWB Multifire Typ MF2 20-120 kW
- KWB Pelletfire^{Plus} Typ MF2 45-135 kW
- KWB Powerfire Typ TDS 150-300 kW

Aussparungen für den Boden
(wenn das Fördersystem im Boden eingelassen wird.)

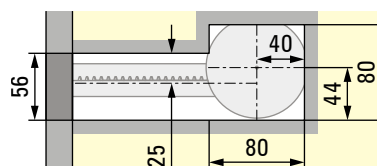

Steigschnecke mit Übergabe nach oben

Hackgut: bis 100 kW Kesselleistung möglich;
Pellet: bis 300 kW Kesselleistung möglich

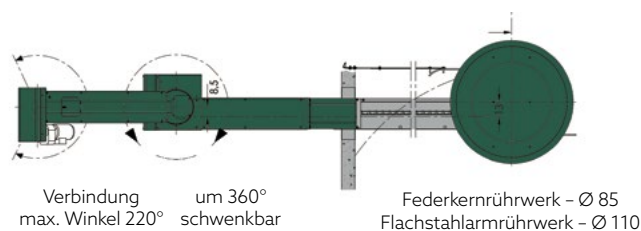
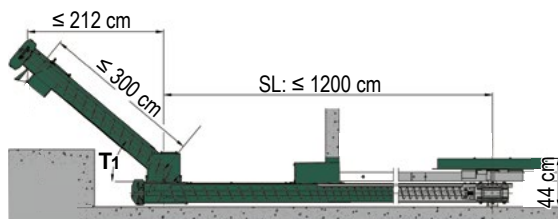

Steigschnecke mit Übergabe nach unten

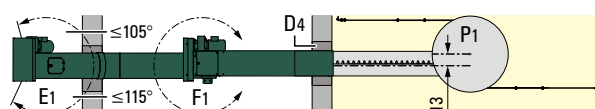
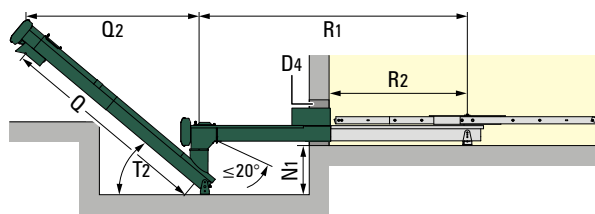

Saugförderung nur mit Federkernrührwerken kombinieren!

Legende

D4	Mauerdurchbruch 60×60 cm: Nach Montage verschließen; Kanal schallentkoppeln (Ø2 cm Schallisolierung)
N1	Höhenunterschied: 0°-25°: ≥ 45 cm, 26°-35°: ≥ 50 cm, 36°-45°: ≥ 60 cm
SL	Schneckenlänge Förderkanal maximal 12 m (waagrecht einbauen!)
T1	Winkel bei Pellets und Kanallänge < 2 m: 35°-40° (45° mit Kanaleinsatz)
T2	Winkel bei Pellets und Kanallänge 2-3 m: bis 35° (45° mit Kanaleinsatz)

P1	Durchmesser der Rührwerk-Deckscheibe: Federkernrührwerk: Ø 85 cm, Flachstahlarmrührwerk: Ø 110 cm. Durchmesser des Rührwerks: Federkernrührwerk: Ø 2,5 m, 3,0 m, 3,5 m, 4,0 m (4,5 m nur bei Pellets), Flachstahlarmrührwerk: Ø 4,0 m, 4,5 m, 5,0 m, 5,5 m
E1	Schwenkbereich Steigschnecke; max. Winkel zum KWB Multifire 220°
F1	Frei drehbar
Q	Schneckenlänge (vom Anschlusspunkt Kopfstück Fallschacht bis Brandschutzklappe): Bis 15°: ≤ 12 m; 15°-40°: (45° mit Kanaleinsatz): ≤ 6 m
Q2	45°: ≤ 4,39 m, 15°: ≤ 11,60 m
R1	Schneckenlänge: Bis 15°: ≤ 12 m; 15°-25°: ≤ 6 m
R2	Schneckenlänge offen

Lagerraum neben dem Heizraum

Rührwerk mit Förderkanal und direkter Anbindung



Kompatibel mit

KWB Multifire Typ MF2 20-120 kW

KWB Pelletfire^{Plus} Typ MF2 45-135 kW

KWB Powerfire Typ TDS 150-300 kW

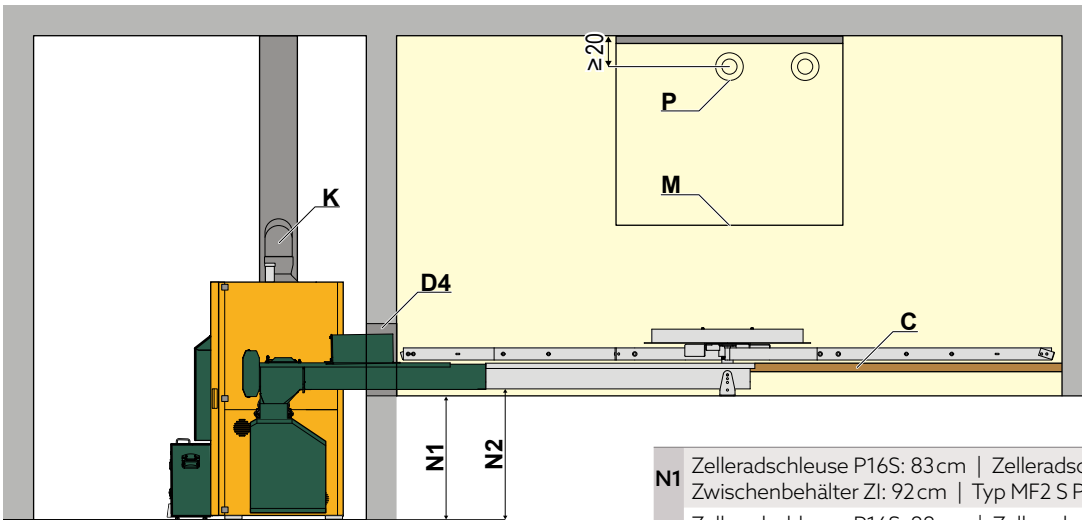
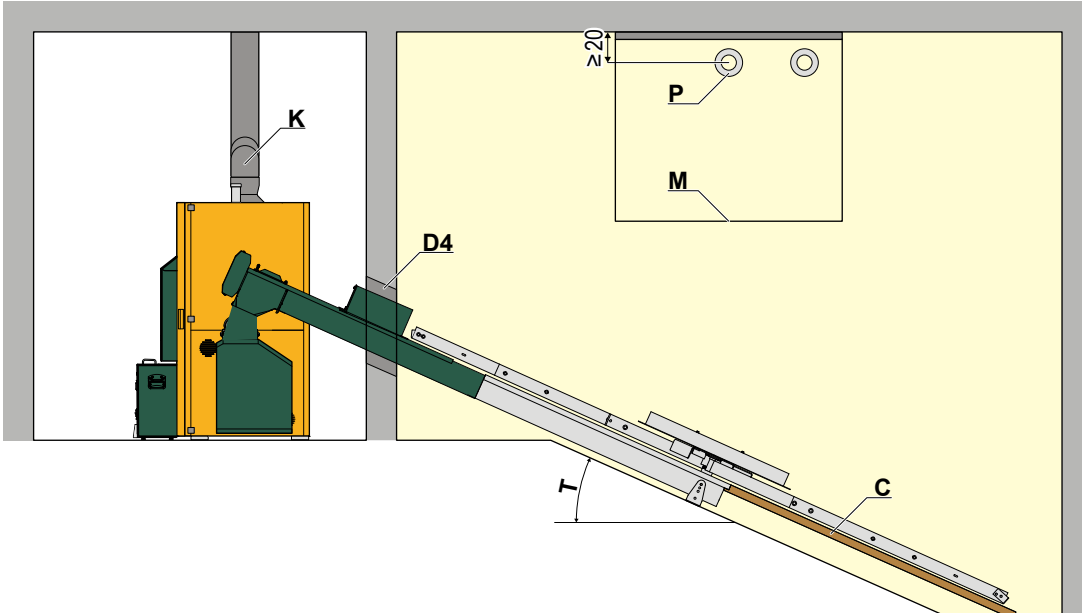

Legende

- C** Blindboden optional - Förderkanal kann in den Boden eingelassen werden. (Hinterlüftung empfohlen)
- Mauerdurchbruch 60 x 60 cm; nach Montage wieder verschließen; Kanal Schallentkoppeln (min. 2 cm Schallsolierung)
- D4** verschließen; Kanal Schallentkoppeln (min. 2 cm Schallsolierung)
- Zugang zum Kamin freihalten: >60 cm; Ausführung von
- K** Abgasrohr und Kamin lt. Tabelle „Technische Daten“; Energiesparzugregler mit Explosionsklappe einbauen
- M** Prallschutzmatte

- N1** Zelleradschleuse P16S: 83 cm | Zelleradschleuse P31S: 93 cm
Zwischenbehälter ZI: 92 cm | Typ MF2 S Pelletbetrieb: 73 cm
- Zelleradschleuse P16S: 88 cm | Zelleradschleuse P31S: 98 cm
- N2** Zwischenbehälter ZI: 97 cm | Typ MF2 S Pelletbetrieb: 78 cm
- T** Hackgutbetrieb: ab > 100 kW max. 15° bis ≤ 100 kW max. 20°
Pelletbetrieb: bis ≤ 135 kW max. 20°
- Belüftete Befüllstutzen (Einblas- & Absaugstutzen)
Den Einblasstutzen in der Raummitte und den Absaugstutzen ≥ 50 cm seitlich des Einblasstutzen Richtung Lageraumtür platzieren. Der Absaugstutzen sollte innen möglichst kurz mit der Wand abschließen (Erdungsschelle muss noch montierbar sein!). Beide Stutzen sollen von Seitenmauern ≥ 50 cm und von der Decke ≥ 20 cm entfernt angebracht werden.
- P**

Brennstoff Schütthöhen



Für den Einsatz des Federkern- und Stahlarmrührwerks gilt: maximale Schütthöhe im Pelletbetrieb 3 m, im Hackgutbetrieb ist die maximale Schütthöhe 1,5 x Rührwerksdurchmesser in m. Größere Schütthöhen sind objektspezifisch zu klären. Bitte beachten Sie bei der Gestaltung des Pelletlagers die Norm DIN EN ISO 20023.



Lagerraum über dem Heizraum

Kompatibel mit
 KWB Multifire Typ MF2 20-120 kW
 KWB Pelletfire^{Plus} Typ MF2 45-135 kW
 KWB Powerfire Typ TDS 150-300 kW

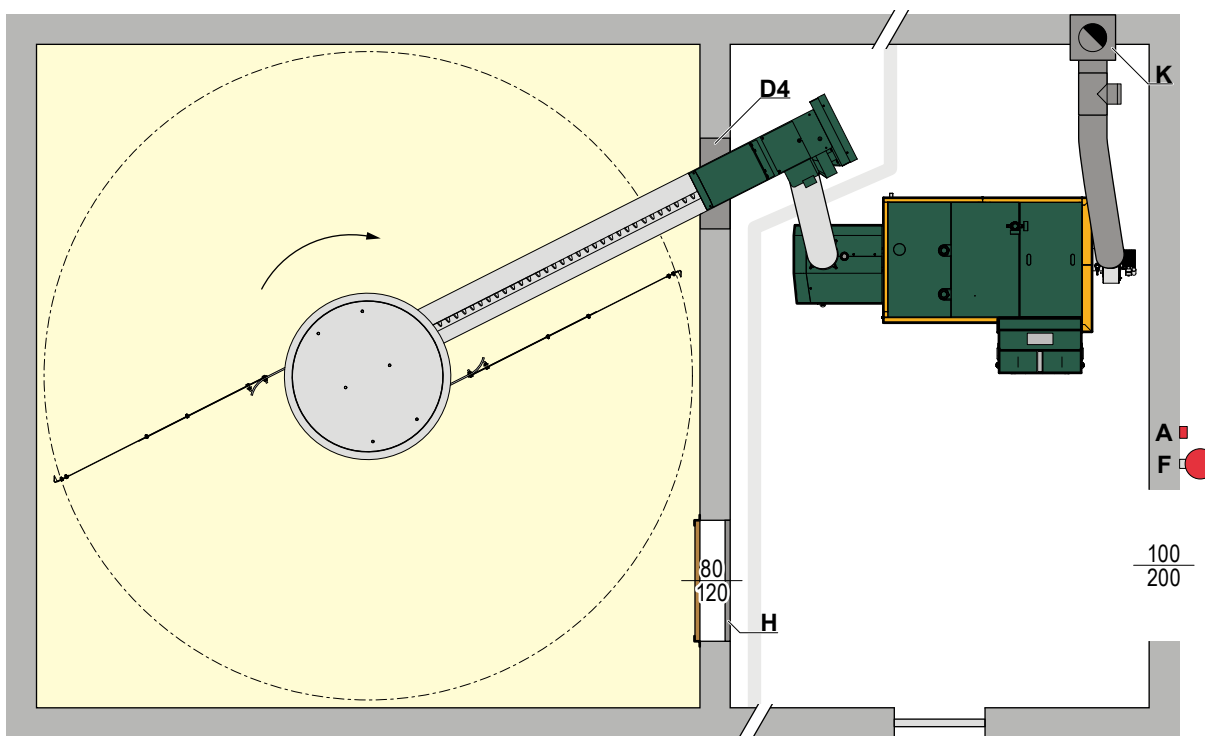
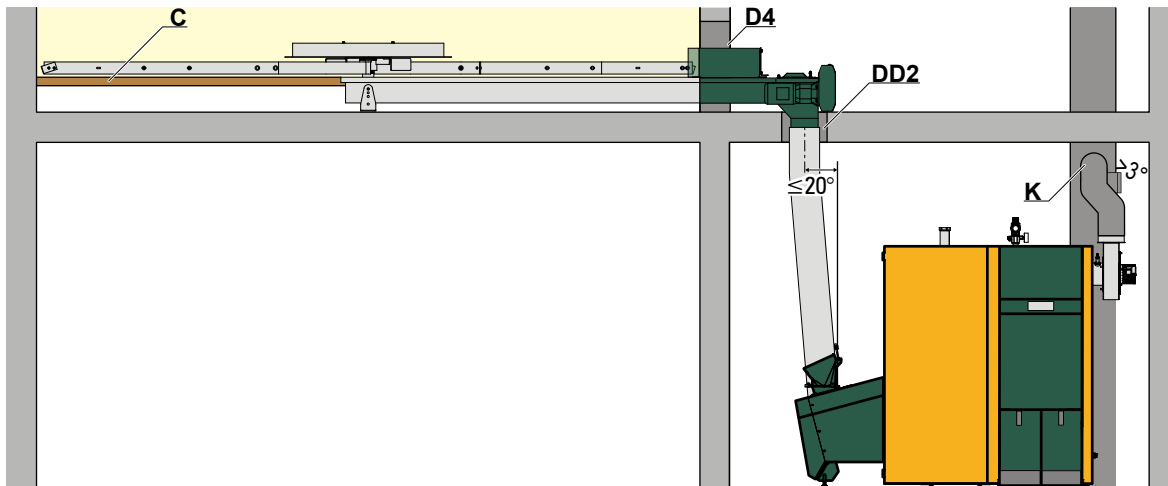

Legende

A	Not-Halt-Schalter: Kessel NICHT stromlos, aber Verbrennung gestoppt - Wärmeabfuhr läuft weiter!
C	Blindboden optional - Förderkanal kann in den Boden eingelassen werden. (Hinterlüftung und Schallentkoppeln empfohlen)
D4	Mauerdurchbruch 60×60 cm; nach Montage verschließen; Kanal Schallentkoppeln (>2cm Schallsisolierung)
F	Feuerlöscher

H	Einstiegs Luke: Türschutzblech zur Druckentlastung
K	Kamin: Ausführung von Abgasrohr und Kamin lt. Tabelle "Technische Daten"; Energiespar-Zugregler: Einbau mit Explosionsklappe
DD2	Deckendurchbruch 30×30 cm nach Montage verschließen; Kanal Schallentkoppeln (>2cm Schallsisolierung)



Lagerraum vom Heizraum entfernt

✓ Kompatibel mit

- KWB Multifire Typ MF2 20-120 kW
- KWB Pelletfire^{Plus} Typ MF2 45-135 kW
- KWB Powerfire Typ TDS 150-300 kW

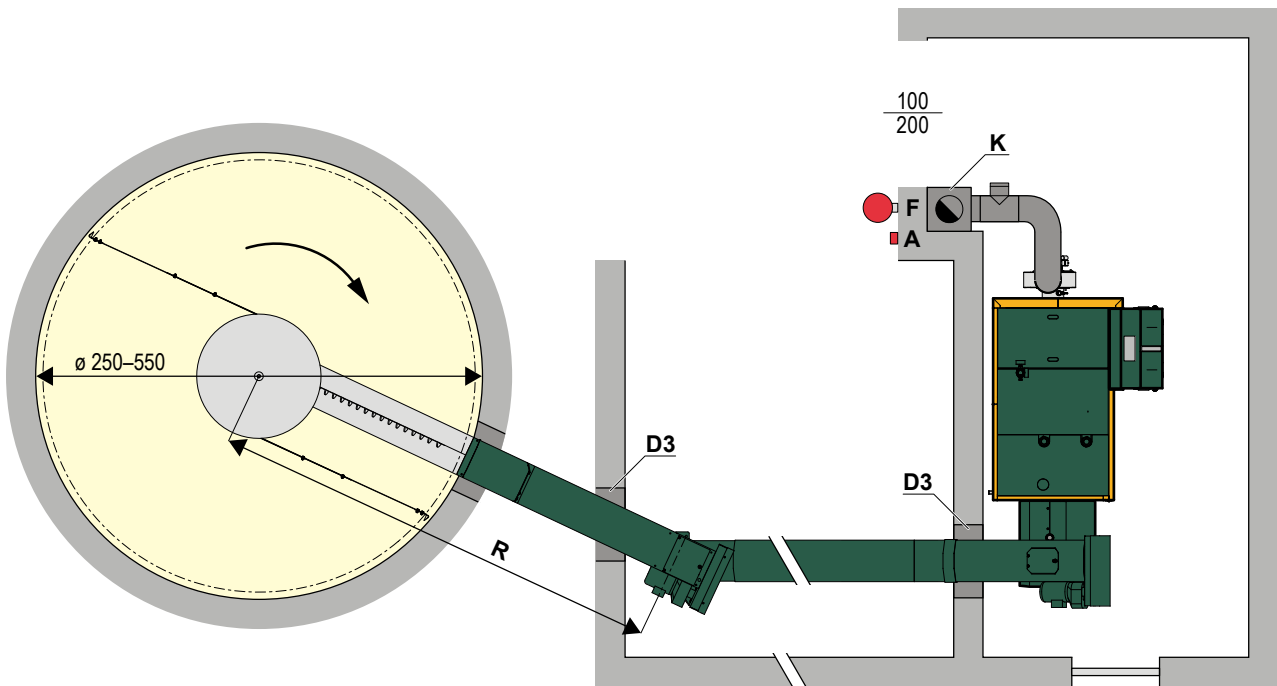
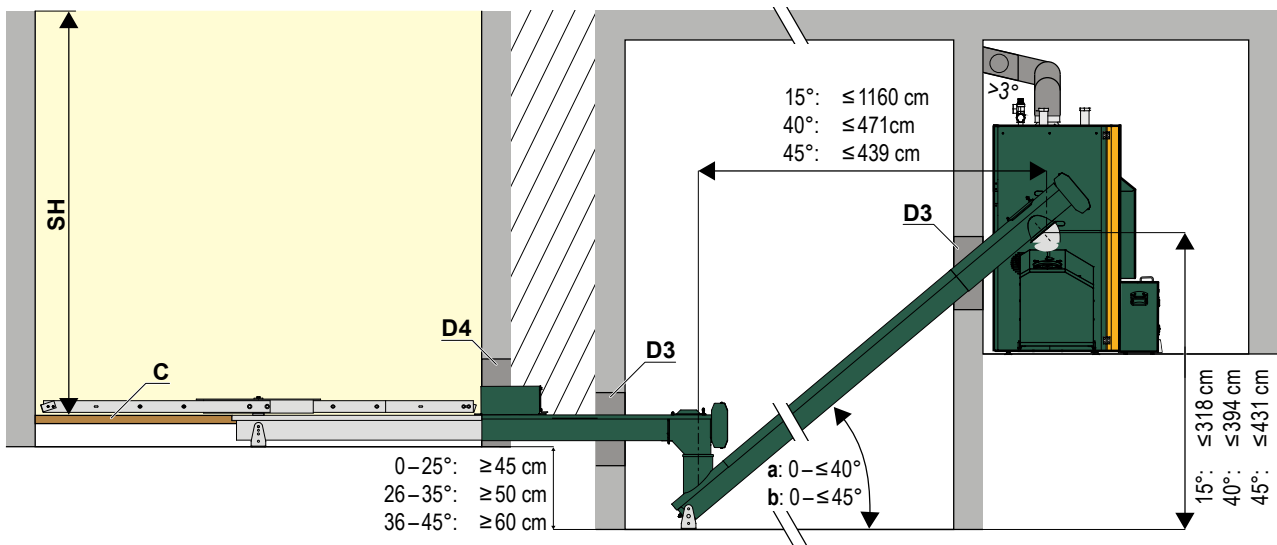

Legende

A	Not-Halt-Schalter: Kessel NICHT stromlos, aber Verbrennung gestoppt - Wärmeabfuhr läuft weiter!
C	Blindboden optional - Förderkanal kann in den Boden eingelassen werden. (Hinterlüftung und Schallentkoppeln empfohlen)
D3	Mauerdurchbruch 50×50 cm; nach Montage verschließen; Kanal Schallentkoppeln (min. 2 cm Schallisolierung)
D4	Mauerdurchbruch 60×60 cm; nach Montage verschließen; Kanal Schallentkoppeln
F	Feuerlöscher

K	Kamin: Ausführung von Abgasrohr und Kamin lt. Tabelle "Technische Daten", Energiespar-Zugregler; Einbau mit Explosionsklappe
N1	Schütthöhe auf Anfrage (abhängig von Breite und Länge des Lagerraums und des Brennstoffs)
R	Schneckenlänge ≤ 1.200 cm
SH	Schütthöhe
a	Hackgut
b	Pellets

