

KWB Classicfire CF2

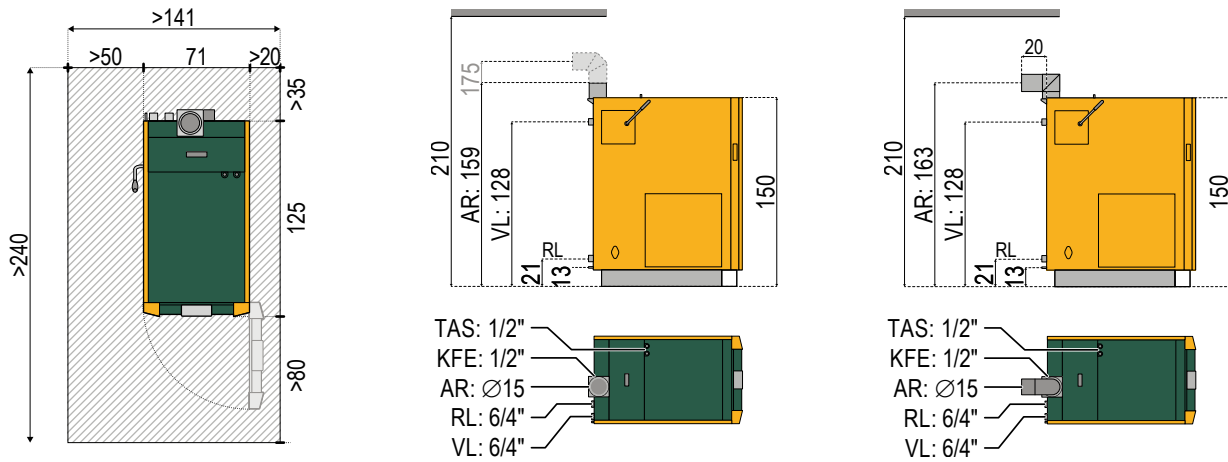

Einbau- und Anschlussmaße



Legende

AR Abgasrohr Ø 150 mm (Bogen 90° optional erhältlich)

KFE Füllung und Entleerung 1/2"

P Für den Pelletbrenner notwendiger Platzbedarf inkl. Wartungsfläche

RL Anschluss Rücklauf 6/4"

TAS Thermische Ablaufsicherung Zu- und Ablauf 1/2"

VL Anschluss Vorlauf 6/4"

Maßstab 1:50 | Alle Maße in cm | Breite x Höhe | Distanzangaben sind Mindestmaße!

Geteilter Kessel mit Einzelgewichten

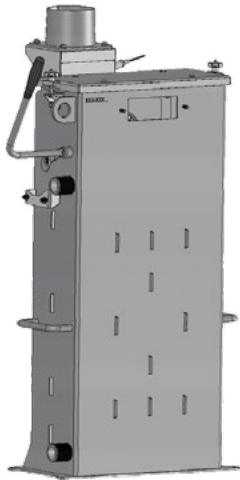

108 kg

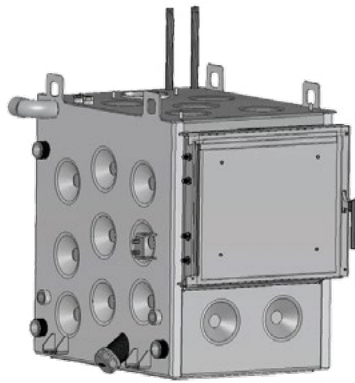

221 kg

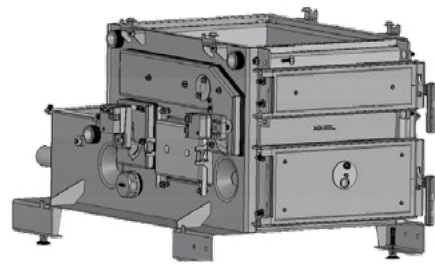

170 kg + 90 kg Brennraumsteine

Maße für Kesseleinbringung

KWB Classicfire	Anlieferungszustand	Ohne Verkleidung zerlegt	Mit Verkleidung und Reinigungshebel
Lichte Einbringöffnung	75/160	75/100	80/160

Hinweis: Detaillierte technische Daten finden Sie auf den Produktseiten unserer Websites.

